

Cuccuvascia

IL NUOVO CONCEPT DI NUOVA MARMO ARREDO

IL CATALOGO

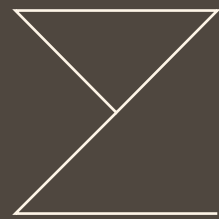

Cuccuvascia

IL NUOVO CONCEPT DI NUOVA MARMO ARREDO

Un bravo marmista conosce la materia, sente dove cederà al suo assalto perché l'incisione è già presente nel blocco e aspetta solo di essere rivelata; lo scultore, con precisione quasi millimetrica, ha intuito quali sembianze assumerà l'opera che solo gli ignoranti credono sia frutto della sua volontà.

E invece lui non fa altro che svelare: "il suo talento, infatti, non consiste nell'inventare forme, bensì nel rendere manifeste quelle che erano invisibili"
(Muriel Barbery).

E' questo il nostro intento, svelare la miglior forma per realizzare i vostri progetti. Da oltre un secolo il nostro nome è sinonimo di qualità, creatività e sensibilità, caratteristiche necessarie per interpretare con la pietra la vostra quotidianità.

Giancarlo Marra

I nostri prodotti nascono da un concetto ed un pensiero.

Attenti al dettaglio e considerando le vostre esigenze, realizziamo manufatti artistici di abbellimento certi che l'arte e l'arredamento possano andare di pari passo. La vostra dimora diventerà una vera e propria opera d'arte da poter mostrare con orgoglio a parenti ed amici.



L'artigianato

passione, mani e storia



INDICE

Erectus

p. 9

Lucerna

p. 11

Taglieri

p. 13



ERECTUS

SCHEDA TECNICA

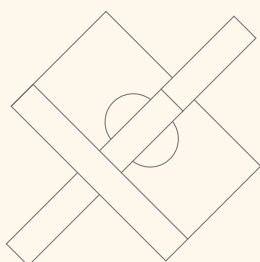
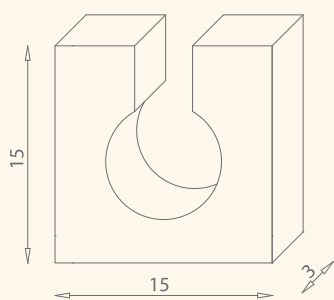
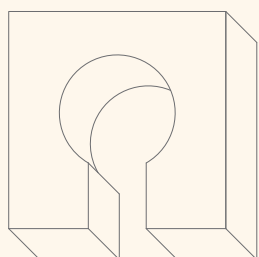

Come i mattoni si incastrano
per erigere una casa...
come le parole per un pensiero...
"ERECTUS"
il fermalibro di Nuova Marmo Arredo
interpreta l'unione di due pietre
atte a formare un oggetto
semplice ed essenziale
dal design ricercato...
il sapere come fondamenta della cultura...

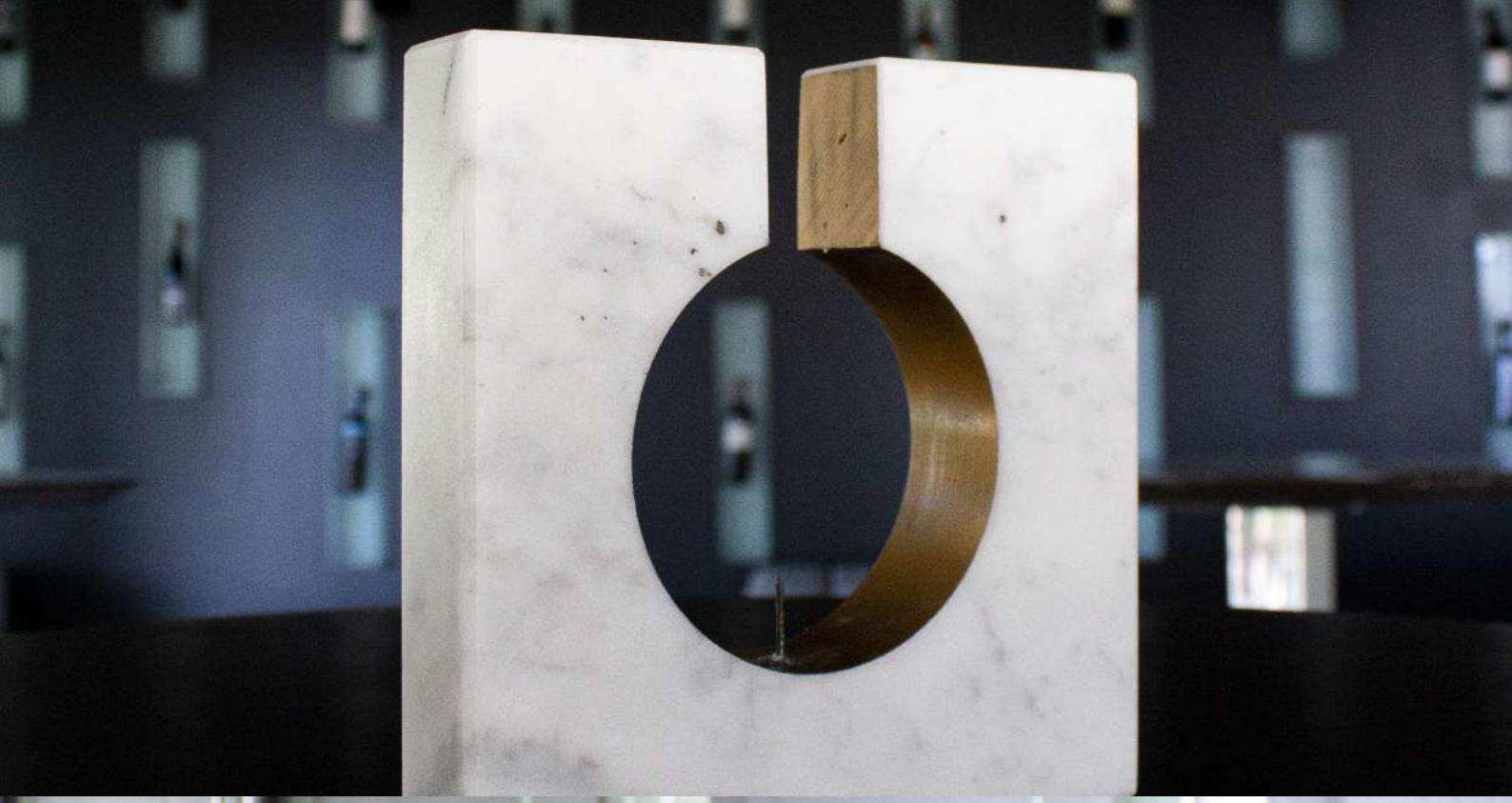

LUCERNA



SCHEDA TECNICA

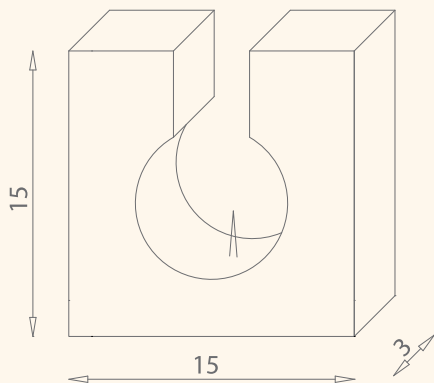

L' aureola di una candela
racchiusa nel marmo...
imprigionata
per poi essere liberata
nel suo caldo bagliore...
"LUCERNA"
di Nuova Marmo Arredo

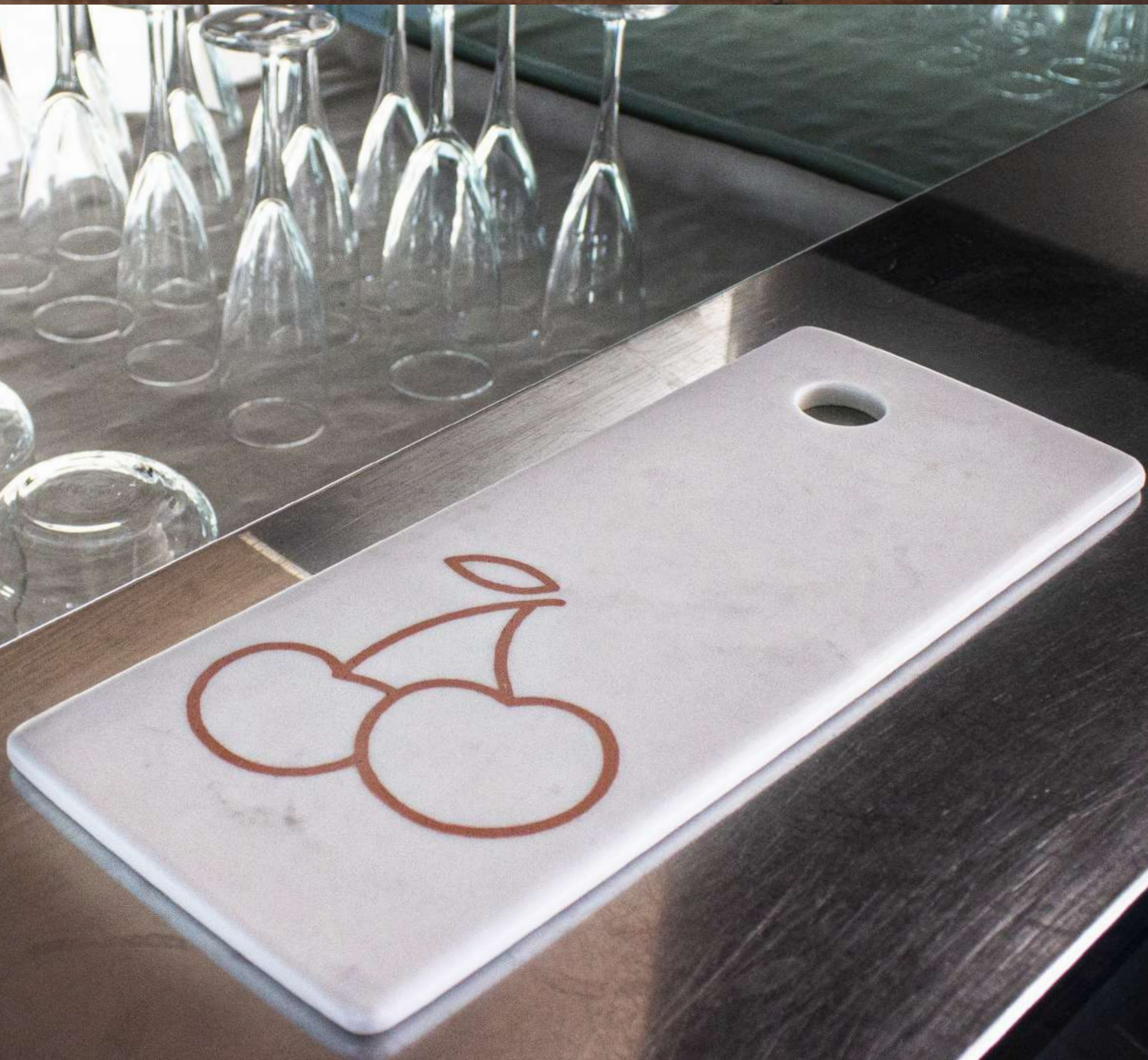

TAGLIERI

SCHEMA TECNICA

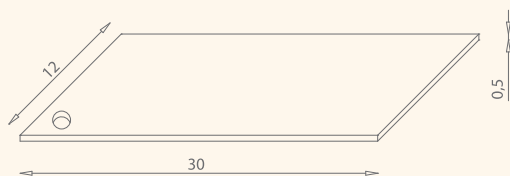

Il marmo
come foglio da disegno...
Forme e colori
da vivere nel quotidiano...
piccoli vassoi
o semplici taglieri
dal gusto fanciullesco...



LAMELLA

SCHEMA TECNICA

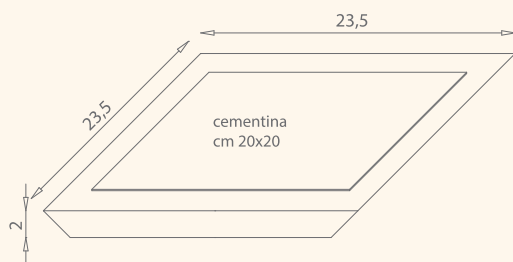

Decori e colori popolari
delle cementine,
incastonati,
come pietre preziose,
nel marmo bianco di Carrara...
"LAMELLA"
è il sottopentola
creato da Nuova Marmo Arredo
come oggetto di design
e uso quotidiano.



SCHIACCIANOCI

SCHEDE TECNICA

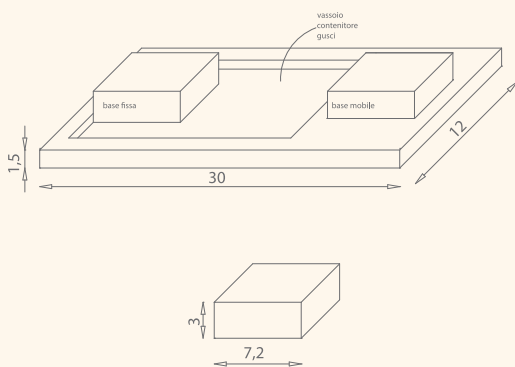

Schiacciare le noci
sotto l'albero
con una pietra...
un gesto che ci riporta bambini...
"SCHIACCIANOCI"
prende forma quindi
dalla tradizione,
essenziale nella forma e nell'utilizzo...
pietra contro pietra...



LUX

SCHEMA TECNICA

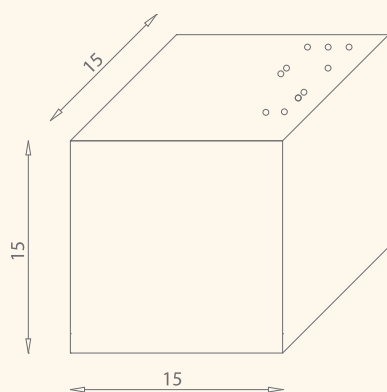

Illuminare l'oscurità,
toccare l'invisibile...
la luce prende vita.
"LUX"

la lampada design di Robert De Paolis,
interpreta la luce come materia tattile.
E' proprio il contatto l'intento del progettista...
una lampada da scoprire,
toccare,
leggere...



PAPILLONEM

SCHEMA TECNICA

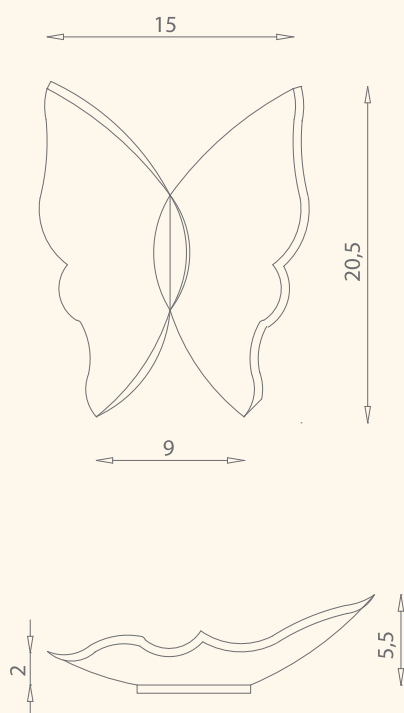
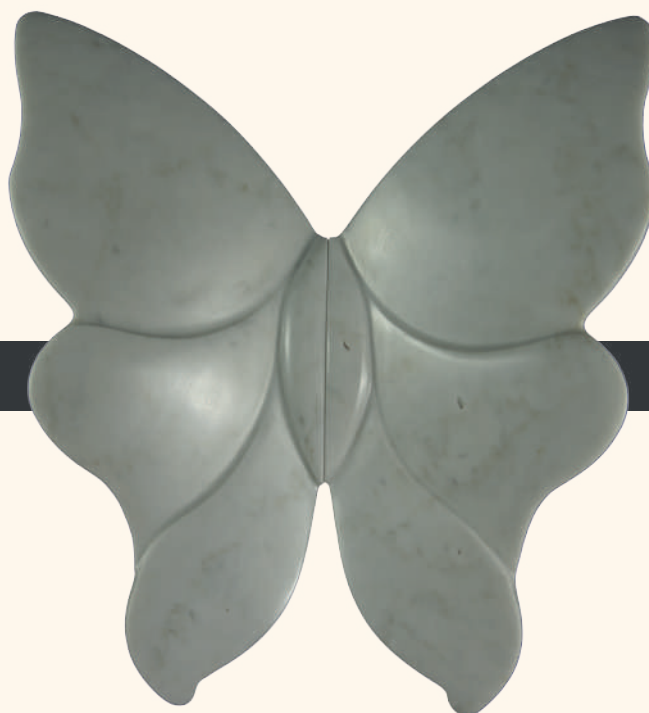

Leggiadria, sinuosità, eternità...
nasce dalla durezza
del marmo bianco di Carrara
"PAPILLONEM"
la farfalla di Nuova Marmo Arredo.
Realizzata in serie limitata
di 99 pezzi numerati
e interamente realizzati a mano,
assottigliando la materia
fino a renderla trasparente alla luce...

Nuova Marmo Arredo